

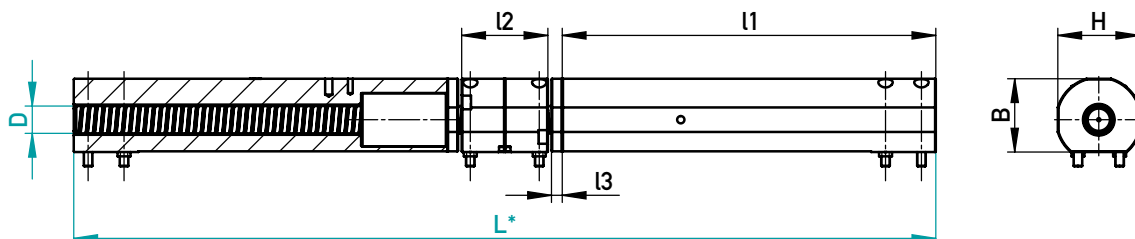

AX SPIRALAT

VRETENSKO GONILO



Tip 1
Vrsta 1

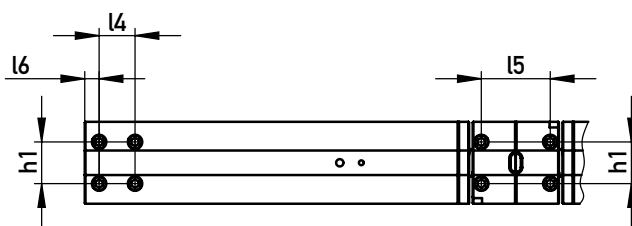

L* = Lungimea poate fi scurtată
Dolžino je mogoče skrajšati

Tip 2
Vrsta 2

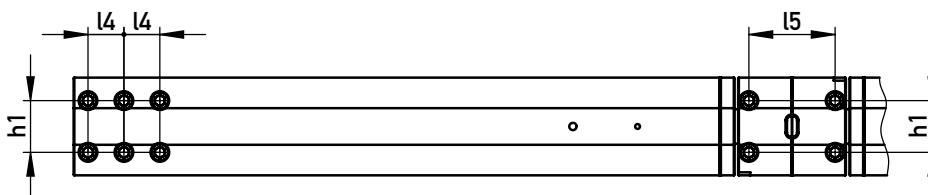

PE SCURT

- ▶ Design foarte compact
- ▶ Geometria specială a axului permite transferul de sarcină mare
- ▶ Spațiul necesar redus cu matrița deschisă oferă opțiunea de a folosi roboți și / sau o unitate de injecție suplimentară
- ▶ Unitățile pre-asamblate permit montarea ușoară și rapidă
- ▶ Potrivit pentru matrițe de mare viteză
- ▶ Adaptare flexibilă posibilă (serviciu personalizat de tăiere la dimensiune)

HITER PREGLED

- ▶ Kompaktna zasnova
- ▶ Posebna geometrija vretena omogoča velik prenos obremenitev
- ▶ Majhna potreba po prostoru na orodju omogoča uporabo robotov in / ali dodatne enote za vbrizgavanje
- ▶ Hitra in enostavna namestitvev predhodno sestavljene enote
- ▶ Primerno za orodja visoke hitrosti
- ▶ Prilagodljivo (dolžina po meri)



Două sau patru unități trebuie să fie atașate întotdeauna la matriță.
Na orodje je vedno treba namestiti dve ali štiri enote.

200°C

Tip/Vrsta	l2	l3	l4	l5	l6	h1	H	B	l1	L* max.	F (kN)	D	L*	€/1		
1	69	8	25	49,5	10	32,5	55	53	356	1422	20	20	800	•		
									456	1822			1000	•		
									436	1757			50	28	1000	•
									520	2101			100	38	1200	•
									670	2701					1500	•
2	150	20	50	120	20	72	136	127,5	900	3613	250	48	2000	•		
									1150	4613					2500	•

462000/D-L



AX SPIRALAT VRETENSKO GONILO

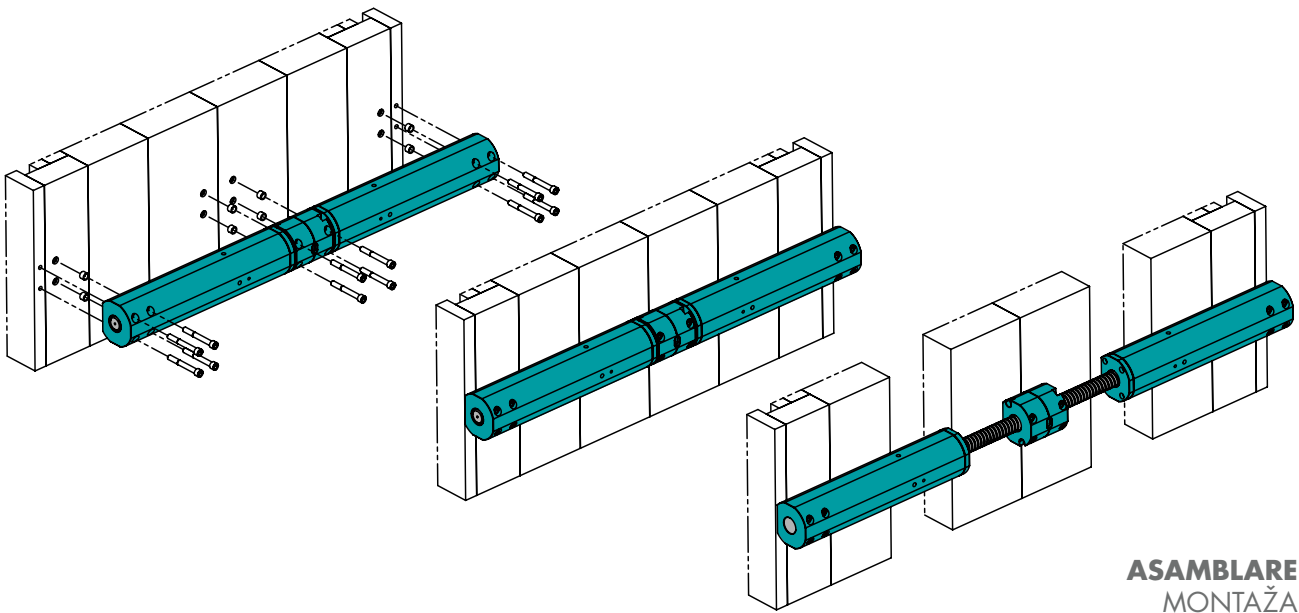

**ASAMBLARE
MONTAŽA**

SPAȚIU DE MONTARE · PROSTOR ZA VGRADNJO

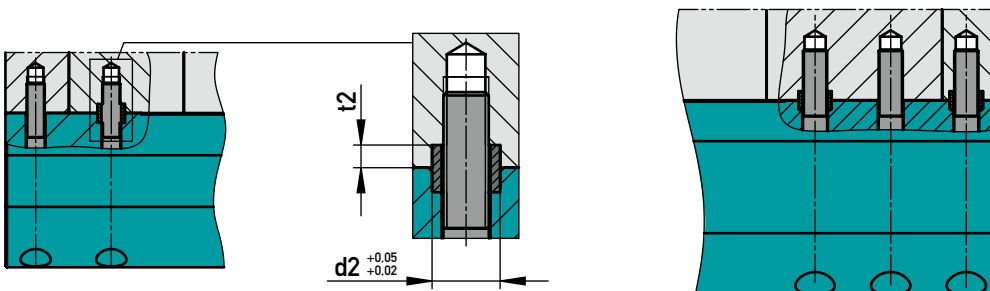
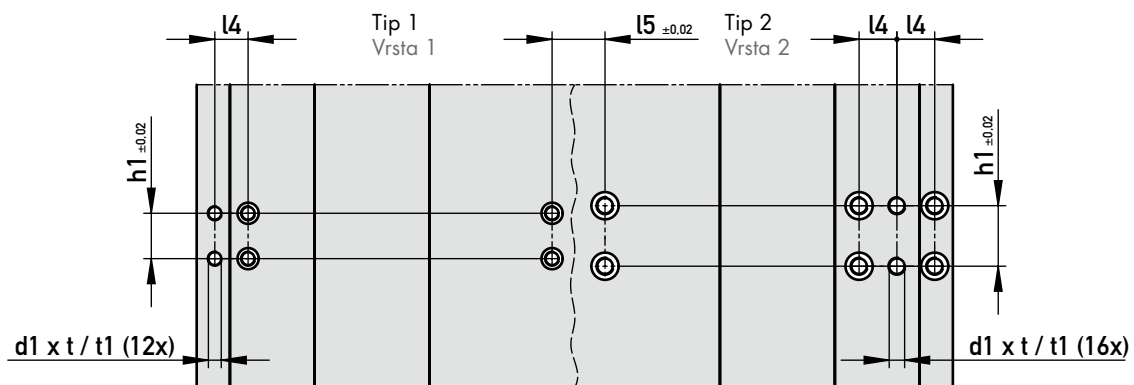

Tip/Vrsta	d1	t	t1	d2	t2	h1	l4	l5	D	L*	
1	M6	13	16	10	4,5	32,5	25	49,5	20	800	
										1000	
	M10	18	25	14	5,5	44	40	74	28	1000	
		M12	22	30	18	6,5	58	50	96	38	1200
2	M16	28	36	22	6,5	72	50	120	48	2000	
										2000	
											2500