

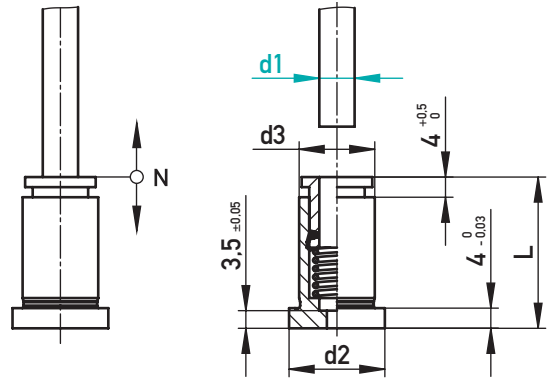

SCHNELLWECHSELAUFNAHME – GEHÄRTET

QUICK-CHANGE RECEPTACLE – HARDENED



AUF EINEN BLICK

- ▶ Ermöglicht den schnellen Wechsel von Auswerfern/ Kernstiften und Auswerferhülsen von der Trennebene der Form, ohne die Form von der Spritzgießmaschine zu nehmen.

AT A GLANCE

- ▶ Allows a quick change of ejector / core pins and ejector sleeves from the parting line of the mould without removing the mould from the injection machine.

~Messing/Brass / ~56 HRC

L	d3	d2	N	d1	€/1
30	11	15	> 2550	3	•
	12	16	> 2550	4	•
	13	17	> 3800	5	•
	14	18	> 3800	6	•
	15	19	> 4400	7	•
	16	20	> 5100	8	•
	17	21	> 5700	9	•
	18	22	> 6400	10	•
	20	24	> 7600	12	•

☒ 30100/d1

EINBAUBEISPIEL · INSTALLATION EXAMPLE

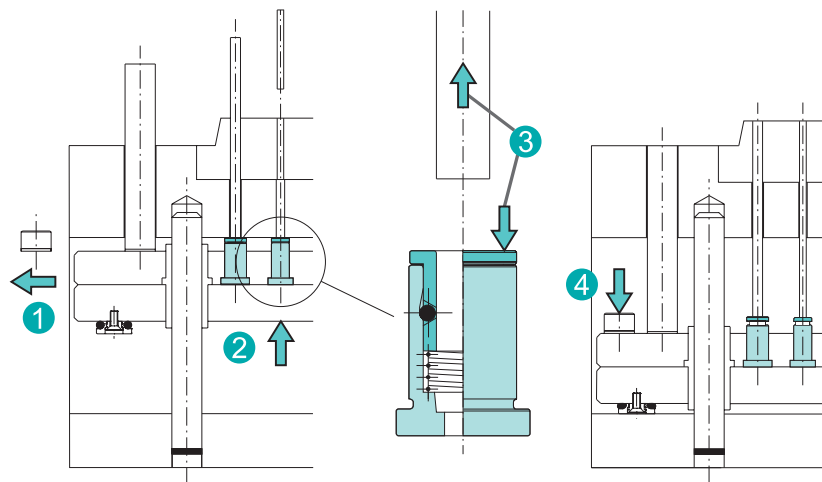

1

Abstandhalter entfernen
Remove safety stoppers

2

Auswerferplatte
vorfahren
Push forward
ejector plates

3

Auswerferstift entnehmen
& neuen Stift einsetzen
Remove ejector pin
& insert new pin

4

Auswerferplatten in
Endstellung fahren
Return the ejector plates
to the back position