

## HALTEPLATTE FÜR 295140, 295141

### RETAINING PLATE FOR 295140, 295141

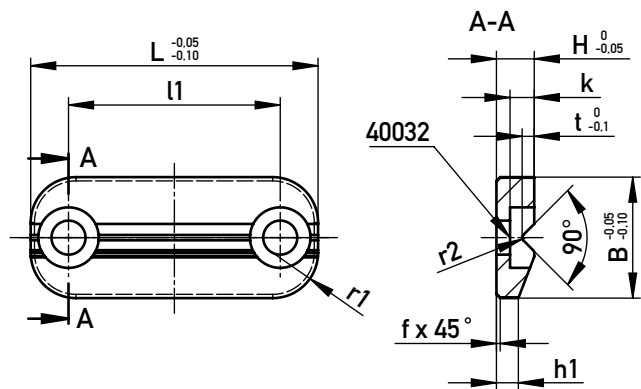

#### AUF EINEN BLICK

- ▶ Erleichtertes Einrasten der Schiebersicherung
- ▶ Empfohlen für nicht gehärtete Platten
- ▶ Minimiert Verschleiß innerhalb der Formplatte
- ▶ Verschleißteil kann einfach getauscht werden

#### AT A GLANCE

- ▶ Facilitated locking of the slide retainer
- ▶ Recommended for non-hardened plates
- ▶ Minimizes wear on the mould plate
- ▶ Wear part can be replaced easily

✓ 2x 40032 im Lieferumfang / in scope of delivery

⊗ 1.2162 / ~52 HRC

40032	f	k	r1	r2	t	h1	l1	l2	H	B	L	Typ/Type	€/1
M4-8	0,5	3,2	6	0,5	1,6	2,9	28	18	5	16	38	0	•
M4-8	0,5	3,2	8	0,5	1,6	2,9	43	34	5	18	53	1	•

☒ 295143/Typ

#### INBAURAUM · MOUNTING SPACE

